

"Servir les entreprises, défendre la profession."

Rapport d'activité 2015

« *Découvrir toujours, réussir ensemble !* »

SOMMAIRE

	<i>Page</i>
VOTRE ORGANISATION REGIONALE -----	<u>3</u>
➤ Présidents d'Honneur	
➤ Conseil d'Administration au 30 mai 2016	
➤ Permanents et Bénévoles au 30 mai 2016	
OBJECTIFS 2015 -----	<u>5</u>
➤ « <i>Découvrir toujours, réussir ensemble !</i> »	
FAITS MARQUANTS 2015 -----	<u>7</u>
SOCIAL ET RELATIONS HUMAINES -----	<u>11</u>
➤ Actions et outils	
➤ Activité de la plateforme UIC Centre/UIC Île-de-France	
➤ Mise à disposition des compétences en régions	
SANTE SECURITE ENVIRONNEMENT -----	<u>21</u>
➤ Soutien aux adhérents pour répondre aux exigences SSE	
➤ Accompagnements collectifs	
➤ Partenariat	
➤ Représentation régionale	
➤ Plateforme Île-de-France et Centre	
EMPLOI, METIERS & FORMATIONS -----	<u>31</u>
➤ Sensibiliser les jeunes à la Chimie	
➤ Développer l'apprentissage en adéquation avec les besoins des entreprises	
DEVELOPPEMENT DURABLE -----	<u>37</u>
➤ « <i>Innovations et solutions concrètes en faveur du climat</i> »	
➤ Le Train du climat	
COMMUNICATION -----	<u>39</u>
➤ La Lettre d'information	
➤ Les Publications	
➤ uic-idf.fr	
➤ Dans les médias	
MANDATS -----	<u>45</u>

Présidents d'Honneur

M. Guy de GAULMYN
 M. Dominique JOLIVET
 M. Henri MONOD

Conseil d'Administration au 30 mai 2016

➔ **Composition du Bureau**

M. Daniel WEIZMANN - VWR INTERNATIONAL -----Président
 M. Pierre-Etienne DEHON - Groupe DEHON -----Vice-président
 M. Yves LAMBERT - SITA REKEM-----Trésorier
 M. Patrick CLEMENT - SOL France -----Membre
 M. Xavier du COLOMBIER - SOLVAY-----Membre
 M. Jean-Michel MARTIN - ARKEMA-----Membre

➔ **Composition du Conseil d'Administration**

Sous la Présidence de Daniel WEIZMANN

Mme Carole ABDELLI-----ELIXENS
 M. Jean-Louis BRAYER -----DIVERCHIM
 M. Olivier CHARON-----AIR LIQUIDE
 M. Patrick CLEMENT-----SOL France
 M. Pierre-Etienne DEHON-----Groupe DEHON
 M. Xavier du COLOMBIER-----SOLVAY
 M. Olivier GEINDREAU-----ISOCHEM
 M. Cédric L'ELCHAT-----SARP INDUSTRIES
 M. Yves LAMBERT-----SITA REQUEM
 M. Pierre LAMY-----SANOFI CHIMIE
 M. Christian LE HEN-----CARELIANS
 M. Hervé LECESNE-----NACTIS Flavours & Fragrances
 M. François LECOEUR-----ADISSEO
 M. Jean-Christophe LEPINE-----INNOVEOX
 M. Michel MARS-----TREDI
 M. Jean-Michel MARTIN-----ARKEMA
 M. Xavier PERRIER-----EURENCO
 M. Michel RELAVE-----BASF France
 M. Bruno ROUVIER-----CHEMETALL
 M. Gwenael SERVANT-----LES LABORATOIRES SERVIER
 Mme Maria TERNARD-----QUAD-LAB

Permanents et Bénévoles au 30 mai 2016

Direction Générale

Gilles le MAIRE - Délégué Général

01 46 53 11 83 - g.le.maire@uic-idf.fr

Catherine LAMORA - Assistante

01 46 53 11 80 - c.lamora@uic-idf.fr

Sylvie YAFI - Assistante

01 46 53 11 85 - s.yafi@uic-idf.fr

Comptabilité

Catherine LAMORA

01 46 53 11 80 - c.lamora@uic-idf.fr

Social et Relations Humaines

Evelyne ROUGERON - Responsable du Département

01 46 53 12 28 - e.rougeron@uic-idf.fr

Tiphaine LECOEUR - Consultante juridique et social

01 46 53 11 84 - t.lecoeur@uic-idf.fr

Aude PICARD - Consultante juridique et social

01 46 53 12 20 - a.picard@uic-idf.fr

Vincent HERVIOU - Consultant juridique et social

01 46 53 12 28 - v.herviou@uic-idf.fr

Rozenn PRIOUL-CARRASCOSA (CDD) - Consultante juridique et social

Sylvie YAFI - Assistante

01 46 53 11 85 - s.yafi@uic-idf.fr

Alain DEGENEVE - Chargé de Mission

Mission Emploi

Tiphaine LECOEUR/Evelyne ROUGERON

Yannick RAVILLON - Conseiller Emploi - y.ravillon@uic-idf.fr

Santé - Sécurité - Environnement

Christian le HEN - Président d'AFINEGE

Mathilde TIMSIT - Responsable du Département et d'AFINEGE

01 46 53 11 88 - m.timsit@uic-idf.fr

Bernard HELDT - Consultant Technique SSE

Guy JAURAND - Consultant Technique SSE

Formation Initiale et Alternance

Gérard ROUSSEL - Président d'AFi24

Ludovic DEVOLDERE - Directeur Général de l'AFi24

01 49 67 03 00 - l.devoldere@afi24.org

Relations Ecole-Entreprise

Guy de GAULMYN - Président du Village de la Chimie

Philippe SOUWEINE - Directeur du Village de la Chimie

01 46 53 12 32 - p.souweine@uic-idf.fr

Olympiades de la Chimie

Isabelle CASSE - Présidente des Olympiades de la Chimie

Relations Académies

Alain DEGENEVE - Académie de Créteil

Isabelle CASSE - Académie de Versailles

Présentation des métiers de la Chimie

Patrice SKRZYNSKI - Chargé de mission Ecole/Entreprise

01 46 53 11 78 - pskrzynski@uic.fr

Communication

Tiphaine LECOEUR

« *Découvrir toujours, réussir ensemble !* »

Daniel Weizmann, Président de l'UIC IDF, dans ses vœux aux entreprises adhérentes, exprimait dans notre lettre d'information du mois de janvier, le souhait que 2015 nous apporte l'audace de « *découvrir toujours* » et le plaisir de « *réussir ensemble !* ».

C'est dans cet esprit que les équipes de l'UIC IDF se sont mobilisées en 2015 au service des entreprises et pour défendre la Profession avec la volonté de consolider nos actions de proximité traditionnelles très attendues et appréciées par nos adhérents.

Plusieurs actions spécifiques ont été mises en œuvre au cours de cette année pour répondre à cet objectif en synergie avec l'UIC Nationale, les UIC Régionales, le Medef IDF, les écoles et universités, la Maison de la Chimie et le monde scientifique et avec le soutien d'un grand nombre d'entreprises dont l'engagement actif et renouvelé est déterminant pour le développement et le rayonnement de notre organisation. Nous tenons à les en remercier ici très chaleureusement :

- **Promotion des métiers et de l'image de la Chimie**

- **Valoriser les entreprises**

- **Répondre aux attentes**

- **Contribution Interrégionale**

- **Mobilisation Nationale**

FAITS MARQUANTS 2015

Engagement pour les Jeunes

L'UIC IDF a cette année **encore**, marqué son engagement pour l'emploi des jeunes avec « *Le Village de la Chimie des sciences de la nature et de la vie* » qui s'est déroulé les 6 et 7 février au Parc Floral de Paris. Cette belle manifestation, visitée par 7500 jeunes a rassemblé très largement la communauté des chimistes : ses enseignants, ses professionnels, ses entreprises, ses Grands Scientifiques.

De même, les équipes de l'UIC IDF ont été activement présentes à la « *Fête de l'Alternance* » du 28 mai 2015, organisée par le Medef IDF, où ont été proposées aux jeunes visiteurs, les nombreuses offres d'emploi, notamment en alternance, transmises par les entreprises adhérentes.



Solutions en faveur du climat

**LE TRAIN
 + DU CLIMAT +**

Dans le prolongement de la COP21, « *Le Train du Climat* » a été l'occasion de valoriser le 6 octobre 2015 en Gare de Lyon, les solutions et l'engagement des entreprises de notre Profession contre le réchauffement climatique.



DU 6 AU 25 OCTOBRE 2015

« 150 ANS : UN CATALYSEUR POUR L'AVENIR »

L'UIC IDF a tenu son Assemblée Générale au siège de BASF France à l'occasion de son 150^{ème} anniversaire.

Ainsi, après Innoveox et Messer, la Direction et les équipes de BASF nous ont fait le plaisir de nous recevoir au siège de Levallois où nous avons fêté ses 150 ans en présence de Xavier Susterac, Président du Groupe.

Ce dernier a en outre accepté de s'exprimer dans les colonnes de notre lettre d'information où il nous rappelle notamment que « *la Chimie n'est pas le problème, elle est la solution* ».



DIALOGUE SOCIAL

5 Commissions RH

4 Réunions d'Information Sociale

Suite à la publication de la loi « *Rebsamen* » sur la réforme du dialogue social dans l'entreprise, le département social et relations humaines de l'UIC IDF a organisé une réunion d'information sociale (RIS) le 12 octobre dernier en présence de Franck Morel, avocat associé du Cabinet Barthélémy Avocats et ancien Directeur du Cabinet de Xavier Bertrand.

Cette réunion où étaient présents près d'une centaine d'entreprises fut particulièrement dense et animée par des échanges nourris



FRAIS DE SANTE



A l'occasion de l'obligation faite aux entreprises de la branche d'adopter à compter du 1^{er} octobre 2015 un régime minimal frais de santé à l'intention de tous les collaborateurs relevant de la CCNIC, l'UIC IDF s'est mobilisée pour informer, dans les meilleurs délais, les entreprises adhérentes, sur le dispositif résultant de l'accord de branche du 14 mars 2014 et de l'offre labellisée (FT n°99 et 100).

De même, l'UIC IDF a lancé une vaste campagne auprès de l'UIC Nationale, du Medef IDF et des parlementaires pour amener le gouvernement à revoir son projet d'imposer contre toute attente, à compter du 1^{er} janvier 2016 à toutes les entreprises, une contribution au moins égale à 50 % sur les régimes frais de santé déjà en vigueur.

PENIBILITE DANS LES INDUSTRIES CHIMIQUES

Dans le prolongement de la réunion d'information sociale, exceptionnellement organisée fin 2014 sur la mise en place du compte pénibilité dans les industries chimiques avec la participation de Michel Morand, Professeur à la Faculté de Droit de Clermont-Ferrand et avocat associé au Cabinet Barthélémy, les départements SSE et social de l'UIC IDF ont, le 17 novembre 2015, proposé aux adhérents de se retrouver et d'échanger à nouveau sur ce dispositif à bien des égards complexe à mettre en œuvre.



Cette réunion où se sont pressées un grand nombre d'entreprises, a permis de faire un point sur l'état d'avancement du cadre réglementaire du compte personnel de prévention de la pénibilité (C3P) et du référentiel de branche en cours d'élaboration

Actions de Mutualisation Interrégionales

10 CCNIC : 5 sur Puteaux et 5 en région

4 Durée et Aménagement du Temps de Travail : 1 sur Puteaux et 3 en Région

Formation Formation durée du travail à Strasbourg



Une quinzaine de participants avaient réservé leur place de longue date pour pouvoir suivre la formation de Gilles Le Maire sur « la durée et l'aménagement du temps de travail dans les industries chimiques ».

La formation s'est déroulée sur une journée le 6 novembre dernier à Strasbourg et a suscité beaucoup d'échanges entre les participants et l'expert sur cette question épineuse.

Lobbying

La « *Commission Affaires Sociales* » du Medef IDF au sein de laquelle l'UIC IDF a pris une part active depuis sa constitution en 2014, s'est particulièrement mobilisée en 2015 dans la défense des intérêts des entreprises :

- en partageant avec ses homologues des autres branches professionnelles les problématiques communes, rencontrées par les entreprises dans l'application des textes législatifs et réglementaires ou à venir résultant des projets de lois soumis au parlement.
- en intervenant auprès du Medef National et des parlementaires pour obtenir des amendements.

Ainsi, dans cet esprit, nous avons été conduits à faire des contre-propositions au projet de loi Rebsamen et à saisir récemment plusieurs parlementaires contre l'article 22 de la loi de financement de la Sécurité Sociale pour 2016 imposant à tous les employeurs, à compter du 1^{er} janvier, une contribution au moins égale à 50 % sur les régimes frais de



Forum Emploi Seniors

L'UIC IDF a représenté les entreprises de la Profession au Forum Emploi Seniors organisé le 10 mars par le Medef IDF



Quelle région pour les entreprises ?

L'UIC IDF a pris une part active dans l'élaboration de la brochure publiée après l'été conjointement par le Medef IDF, la CGPME et la CCI IDF : « *Les entreprises se mobilisent !* »

Celle-ci recense, dans un format aéré, les attentes et propositions des entrepreneurs de l'Île-de-France, tous secteurs d'activité confondus, présentées lors de la conférence débat du 29 septembre où furent associées l'ensemble des têtes de liste aux élections régionales franciliennes des 6 et 13 décembre 2015.



FAITS MARQUANTS 2015

Edition Annuelle des CD ROM – édition 2015

- 98 Fiches dont 26 ont été réalisées ou mises à jour en 2014
- Compilation des grands principes issus de plus de 2000 arrêts rendus par nos Hautes Juridictions depuis 40 ans !



L'UIC IDF envisage de moderniser ses publications en les rendant accessibles sur internet ! Un nouvel outil numérique, interactif et mis à jour mensuellement est en cours de réflexion pour l'année 2016 !

Publications Mensuelles et Trimestrielles

- ❖ « **Chiffres Utiles** » : des Indicateurs attendus chaque mois
- ❖ « **Brèves Informations Sociales** » : (BIS) – 30 Fiches Techniques réalisées ou mises à jour en 2015
- ❖ « **Brèves Jurisprudentielles** » : 11 Brèves réalisées en 2015
- ❖ « **Le Catalyseur** »
- ❖ Revues de Presse « **SSE** »



...Trafic !

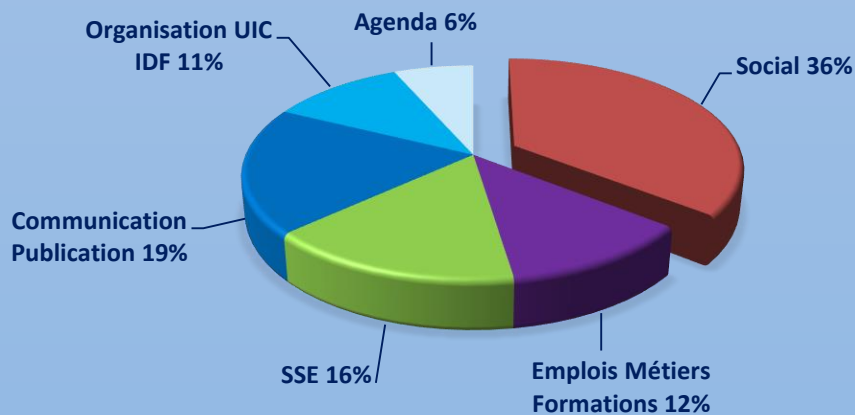

Représentants

Plus de 100 mandataires défendent les intérêts des adhérents de l'UIC Île-de-France (CAF, CPAM, TASS, CPH, CRAMIF, CTR4, MEDEF...)

L'année 2015 a été très riche dans le domaine social et notre activité très soutenue.

Notre engagement auprès des entreprises s'est notamment exprimé en 2015 par :

- ➔ La poursuite et l'amélioration des actions mises en œuvre par l'UIC Île-de-France depuis plusieurs années à l'intention de tous les adhérents en fonction de leurs besoins et de l'actualité particulièrement chargée en matière sociale ;
- ➔ L'accompagnement au quotidien des professionnels RH au plus près de leurs attentes et de leurs intérêts ;
- ➔ La poursuite des synergies dans le cadre de la plateforme UIC Centre/Île-de-France ;
- ➔ La mise à disposition des compétences de l'UIC Île-de-France auprès d'autres UIC Régionales.

ACTIONS ET OUTILS

Supports d'Information

11 « **BREVES JURISPRUDENTIELLES** », dont l'objet est de recenser, sur une seule page, les jurisprudences les plus significatives sur un thème particulier, ont été réalisées en 2015 :

- Démission
- Abandon de poste
- Prise d'Acte
- Résiliation judiciaire
- Rupture conventionnelle
- Préavis de rupture
- Entretien préalable au licenciement
- Notification du licenciement
- Motifs économiques de licenciement
- Obligation de reclassement
- Priorité de réembauchage



Par ailleurs, nos autres supports d'informations opérationnelles et synthétiques (Chiffres Utiles, Brèves Informations Sociales, Abrégé de Jurisprudence...) ont largement été enrichis en 2015.

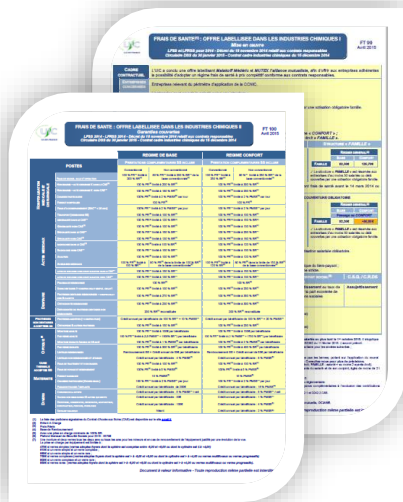

Dans le choix des « **FICHES TECHNIQUES 2015** » publiées mensuellement dans les « **BREVES INFORMATIONS SOCIALES** », nous nous sommes attachés à restituer les réformes législatives, réglementaires ainsi que les évolutions conventionnelles et jurisprudentielles intervenues au cours de l'année.

Ainsi, les 30 Fiches réalisées ou mises à jour en 2015 portent tout particulièrement sur :

- Salaires minima dans l'industrie chimique depuis le 1er janvier 1976
- Appointements minima mensuels dans les industries chimiques
- Régime social et fiscal des indemnités de rupture dans la chimie
- Activité partielle dans la chimie – Indemnisation
- Stage en entreprise
- Mise à la retraite par l'employeur
- Départ à la retraite à l'initiative du salarié
- Calcul des indemnités conventionnelles de licenciement des ouvriers et employés
- Calcul des indemnités conventionnelles de licenciement des agents de maîtrise et techniciens
- Calcul des indemnités conventionnelles de licenciement des ingénieurs et cadres
- Réduction générale de cotisations sociales patronales « Fillon » I – Conditions d'application
- Réduction générale de cotisations sociales patronales « Fillon » II – Calcul
- Jeunes travailleurs de moins de 18 ans – Horaire, Repos et Travaux interdits
- Congé de reclassement et contrat de sécurisation professionnelle
- Licenciement pour motif personnel
- Prévis de rupture dans les industries chimiques – Licenciement, Démission
- Garanties à l'embauche
- Garanties en cours de carrière
- Assurance chômage
- Procédure de licenciement économique de 2 à 9 salariés sur 30 jours – Entreprise d'au moins 50 salariés- Consultation du CE, ou à défaut des DP
- Procédure de licenciement économique de 10 salariés et plus sur 30 jours – Entreprise d'au moins 50 salariés- Consultation du CE, ou à défaut des DP, sans recours à un expert-comptable
- Procédure de licenciement économique de 10 salariés et plus sur 30 jours – Entreprise d'au moins 50 salariés- Consultation du CEE-CE, sans recours à un expert-comptable
- Procédure de licenciement économique de 10 salariés et plus sur 30 jours – Entreprise d'au moins 50 salariés- Consultation du CE, ou à défaut des DP, avec recours à un expert-comptable
- Procédure de licenciement économique de 10 salariés et plus sur 30 jours – Entreprise d'au moins 50 salariés- Consultation du CEE-CE, avec recours à un expert-comptable

- Procédure de licenciement économique de 2 à 9 salariés sur 30 jours – Entreprise d’au moins 50 salariés - Procédure incluant des représentants du personnel
- Procédure de licenciement économique de 10 salariés et plus sur 30 jours – Entreprise d’au moins 50 salariés - Procédure incluant des représentants du personnel
- Elections professionnelles – Mise en place
- Elections professionnelles – Renouvellement
- Frais de santé : offre labellisée dans les industries chimiques – I – Mise en œuvre
- Frais de santé : offre labellisée dans les industries chimiques – II – Garanties couvertes

**Nouvellement
Créées !**



Par ailleurs, « **L'ABRÉGE DE JURISPRUDENCE SOCIALE DES ENTREPRISES DE LA CHIMIE** », édition 2015, compile plus de 2 000 arrêts majeurs rendus par nos Hautes Juridictions depuis 40 ans, spécialement sélectionnés pour répondre aux préoccupations quotidiennes des responsables ressources humaines, spécialistes paye et juristes d’entreprise et aux interrogations relatives à l’application de la Convention Collective Nationale des Industries Chimiques (C.C.N.I.C.).

Peuvent être consultés dans leur intégralité notamment :

- Les arrêts portant sur l’application de la C.C.N.I.C. ;
- Les principales et les plus récentes décisions de la Chambre sociale de la Cour de cassation relatives à l’application du droit du travail collectif et individuel : forfaits jours, égalité de traitement, congés payés, maladie, droit syndical, élections professionnelles, etc.



Chaque fin d’année, les Fiches Techniques et l’Abrégé de Jurisprudence Sociale étaient consolidés sur deux CD-Rom interactifs.

Or, fin 2015, dans une volonté de modernisation numérique et suite à une demande croissante des entreprises, nous avons conçu un nouveau support intitulé « **LA COMPILATION SOCIALE DES INDUSTRIES CHIMIQUES** » accessible directement via internet.



Ce document unique et interactif, disponible dès janvier 2016, met en lien nos 3 outils : les 100 Fiches Techniques, les 2100 arrêts de l’Abrégé de Jurisprudence Sociale et les 21 Brèves Jurisprudentielles, afin d’optimiser la gestion des ressources humaines des entreprises.

En 2016, cet outil viendra ainsi s’ajouter aux publications mensuelles envoyées gratuitement aux adhérents.

Enfin, les rubriques « **Actualités** » et « **Agenda** » de notre site internet : <http://www.uic-idf.fr/>, régulièrement mises à jour offrent à nos adhérents une visibilité sur les prochains évènements classés par date chronologique et mettent en avant des informations d'actualité jugées importantes (suivi des négociations de branche, publication d'un texte réglementaire,).

Réunions d'information

Quatre « **REUNIONS D'INFORMATION SOCIALE** » (RIS) portant sur la mise en œuvre des grandes réformes sociales ou thèmes d'actualité marquants, et exposées par des experts extérieurs, ont été organisées en 2015. Il est à noter une affluence accrue lors de ces réunions.

On soulignera, tout particulièrement, l'organisation de la RIS du 12 octobre consacrée à « **La réforme du dialogue social** ».

A cette occasion, bon nombre d'entreprises adhérentes et non adhérentes sont venues s'informer sur les nouveautés issues de la loi « **Rebsamen** » relative au dialogue social et à l'emploi publiée le 18 août 2015. Celles-ci ont été analysées et développées par Maître Franck MOREL, Avocat Associé du Cabinet Barthélémy Avocats et ancien Directeur de Cabinet de Xavier Bertrand.



Ont également été organisées :

- « **La Formation Professionnelle dans les Industries Chimiques** » avec l'intervention de Catherine BEUDON, Responsable Social Emploi Formation au sein de l'UIC, Christophe PELAN, Directeur du réseau de l'OPCA DEFI et Philippe MEGNEAUD, Délégué Interrégional Île-de-France et Grand Est de l'OPCA DEFI.

Au cours de cette réunion, pas moins d'une centaine d'entreprises sont venus s'informer sur l'accord de branche du 26 mars 2014 relatif à l'orientation, la formation et l'apprentissage ainsi que sur l'offre de service de l'OPCA DEFI pour les entreprises.

- « **L'entretien professionnel : quels objectifs ? quelles réponses ?** » avec l'intervention de Virginie PIRES, Consultante Relations Entreprises IDF au sein de l'APEC et Sébastien FROMM, Responsable des services clients au sein du centre APEC de la Défense.



Devant le succès de cette réunion, et dans son prolongement, un grand nombre de participants se sont retrouvés autour d'ateliers pratiques, animés par un expert de l'APEC afin d'approfondir les thèmes ayant été préalablement abordés. Cette initiative a été très largement appréciée au vu des besoins qui se sont fait sentir.

- « **La politique salariale d'entreprise et la négociation de branche** », « **L'épargne salariale issues de la loi Macron** » avec l'équipe du Département Social et Gilles le Maire.

Aussi, à cette occasion, Christophe JUSTE, Directeur Epargne réseau Interexpansion - Fongepar a commenté les dernières réformes adoptées sur l'épargne salariale.

Commissions

En 2015, notre « **COMMISSION RESSOURCES HUMAINES** » (CRH) s'est enrichie de la participation de nouvelles entreprises. Elle reste un rendez-vous incontournable basé sur un débat entre professionnels RH autour des présentations effectuées par l'équipe du Département Social et Relations Humaines relatives à l'actualité de branche, législative et jurisprudentielle.

Ainsi, ont notamment été abordés :

- Loi de simplification de la vie des entreprises ;
- Le fonctionnement du compte pénibilité pour 2015 ;
- Les mesures sociales de la Loi Macron ;
- Le projet de Loi de financement de la sécurité sociale pour 2016
- Le projet de Loi de finances pour 2016
- L'analyse des décisions de jurisprudence incontournables de l'année 2015
- La présentation en « *avant-première* » des nouvelles Fiches Techniques relatives aux frais de santé (offre labélisée) dans les industries chimiques.

FRAIS DE SANTE : OFFRE LABELISEE DANS LES INDUSTRIES CHIMIQUES II
Garanties couvertes

LFSS 2014 - LFRSS 2014
Circulaire DSS du 30 janvier 2015

FRAIS DE SANTE⁽¹⁾ : OFFRE LABELISEE DANS LES INDUSTRIES CHIMIQUES I
Mise en œuvre

LFSS et LFRSS pour 2014 - Décret du 18 novembre 2014 relatif aux contrats responsables
Circulaire DSS du 30 janvier 2015 - Contrat cadre industries chimiques du 15 décembre 2014

Lors de ces rendez-vous très appréciés par les 44 entreprises membres de la Commission RH, un temps d'échanges est également consacré aux partages de bonnes pratiques.

Ces derniers sont, par ailleurs, informés en exclusivité des dernières actualités de branche.

La « **COMMISSION AFFAIRES SOCIALES** » du Medef Île-de-France, constituée en 2014 et dont la Présidence a été confiée à l'UIC Île-de-France, veut ainsi apporter sa pierre à l'édifice de la « *simplification* ». Ses membres, praticiens en entreprises issus de toutes les branches professionnelles, s'attachent à porter haut les situations les plus extrêmes et contribuent avec ténacité et mesure à faire bouger les lignes.



Parmi les sujets abordés en 2015, nous retiendrons :

- « Le *démantèlement* » des forfaits jours par la Cour de cassation.
- Le harcèlement moral ;
- La validation des accords collectifs par les Commissions Paritaires de Validation des branches
- Le contrat d'apprentissage ;
- La définition du licenciement économique ;
- La problématique du multi-emploi et du temps partiel ;
- La gestion des inaptitudes.

Par ailleurs, il est à noter que la « *Commission Affaires Sociales* » est intervenue auprès du Medef National et des Parlementaires sur deux sujets majeurs visant à défendre les intérêts des entreprises :

- La réforme du dialogue social dans l'entreprise (loi « *Rebsamen* »).
Nous nous sommes fortement mobilisés pour faire intégrer des propositions essentielles dans le projet de loi comme la possibilité de fusionner les instances représentatives du personnel, la redéfinition de la base de calcul des budgets du CE, la limitation des recours du CE aux experts rémunérés par l'entreprise ou encore la conclusion des accords collectifs dans les entreprises dépourvues de délégués syndicaux.
- Le projet de loi de financement de la sécurité sociale pour 2016.
Nous sommes ici intervenus pour faire empêcher l'adoption de son article 22 qui imposait à tous les employeurs à compter du 1^{er} janvier 2016 une contribution d'au moins 50% des couvertures frais de santé en vigueur au sein des entreprises contrairement à l'ANI du 11 janvier 2013.

Formations



La nouvelle session sur la Durée et l'Aménagement du temps de travail dans les industries chimiques, mise en place l'an dernier, a connu cette année un vif succès ! Ainsi 4 sessions ont été animées par Gilles le Maire à Puteaux, La Rochelle, Saint-Quentin et Bordeaux.

Par ailleurs, il est à noter une forte recrudescence des besoins exprimés par les entreprises pour nos actions de formation portant sur « **LES SPECIFICITES DE LA CONVENTION COLLECTIVE**

NATIONALE DES INDUSTRIES CHIMIQUES » (période d'essai, classification, indemnisation maladie, congés, travail posté, durée du travail, rupture du contrat de travail...). Devant le succès rencontré par celles-ci, par des mises en pratique grâce à des documents et illustrations à l'appui qui en font de véritables documents de travail, le Département Social et Relations Humaines de l'UIC IDF continue de renforcer ces formations en Île-de-France et en régions avec RESO, centre de formation professionnelle de l'UIC Ouest-Atlantique.

Ainsi, ont été animées 5 sessions sur Puteaux et 5 sessions en région (Orléans (45), Metz (57), Saint Quentin (02), Bruges (33), et Dijon (21).

A la suite d'une formation sur la CCNIC, les participants de Durafiber Technologies située à Longwy (54) ont exprimé leur besoin d'approfondir les sujets abordés afin de mieux se former aux pratiques exercées au sein de leur entreprise.

Ainsi, pour répondre à leur besoin, Gilles le Maire a animé une formation dans leurs locaux le 27 octobre 2015.



Accompagnement en temps réel

L'équipe du Département Social et Relations Humaines a été fortement sollicitée pour répondre aux questions et problématiques rencontrées par les entreprises. Nous avons, notamment, noté une recrudescence des appels (plus de 4 500 questionnements).

Cette action qui requiert compétence, réactivité, disponibilité et sens du service reste très attendue de nos adhérents.



En 2015, nous avons été particulièrement sollicités par les nombreuses réformes sociales qui se sont succédées au cours de l'année : loi Macron, loi Rebsamen relative à la réforme du dialogue social dans les entreprises, compte personnel de prévention de la pénibilité (C3P), etc.

Les entreprises ont souvent exprimé le besoin d'être informées et éclairées sur tous les nouveaux dispositifs mis en place impliquant de nouvelles obligations, sans cesse plus nombreuses chaque année, et impactant fortement leur dialogue social.

Au-delà des grandes réformes sociales, l'année 2015 a été marquée par la signature de plusieurs accords collectifs Chimie : GPEC, reconnaissance des certificats de qualification professionnelle (CQP) dans la classification de la branche, frais de santé, accord de méthode relatif à la réécriture à droit constant de la CCNIC, salaires minima conventionnels. Nous nous sommes attachés à conseiller et accompagner les entreprises sur les modalités de mise en place de ces nombreuses nouveautés conventionnelles.

Nous avons remarqué que les Directions RH des entreprises dont l'effectif varie entre 300 et 500 salariés sont particulièrement nombreuses à nous contacter afin de trouver un appui juridique dans le but de faire face à la multiplication des obligations qui pèsent sur elles. Elles ont souvent exprimé leurs inquiétudes vis-à-vis de l'augmentation importante de leurs contraintes sociales, trop élevées par rapport à leurs moyens humains et financiers. Nous nous sommes donc attachés à les accompagner au plus près de leurs préoccupations.

Nous avons constaté également que les entreprises sont particulièrement soucieuses de l'impact des nouvelles réformes sociales sur leur fonctionnement et leur économie. On notera, notamment, les conséquences du compte personnel de prévention de la pénibilité (C3P) dans l'Industrie Chimique, source de coût, d'aléa et de complexité supplémentaire.



Par ailleurs, le fonctionnement de la Commission Paritaire de Validation de branche des accords signés avec des représentants du personnel dans les entreprises de moins de 200 salariés dépourvues de délégué syndical, a également conduit les entreprises à solliciter le Département social pour la rédaction de ces accords, avant de les soumettre à cette Commission.

Mission Emploi

Le Département Social et Relations Humaines gère les offres et demandes d'emplois relatives aux métiers de la chimie et ressources humaines avec le concours de seniors experts.

Par ailleurs, l'UIC Île-de-France a eu l'occasion de représenter les entreprises de la Profession dans leur besoin spécifique de recrutement de salariés au « **Forum Emploi Seniors** » et à la « **Fête de l'Alternance** », événements initiés par le MEDEF Île-de-France.



ACTIVITE DE LA PLATEFORME UIC CENTRE / UIC ÎLE-DE-FRANCE

Engagements

Dans le prolongement des décisions du Conseil d'Administration de l'UIC Nationale, en vue notamment d'harmoniser les services proposés aux entreprises adhérentes, quelles que soient leur localisation ou leur taille, l'UIC Île-de-France et l'UIC Centre ont conclu une convention de partenariat prévoyant en substance :

- ➔ d'une part, la mise à disposition au profit des adhérents de l'UIC Centre de l'ensemble des services dont bénéficient les adhérents d'Île-de-France,
- ➔ d'autre part, l'engagement d'assurer au cours de l'année, un minimum d'actions ou services pour répondre ainsi au socle commun défini au niveau national autour des cinq axes suivants :
 - Accompagnement des adhérents (SVP),
 - Réunions d'Information Sociale (RIS),
 - Commissions « *Ressources Humaines* » (CRH),
 - Formations spécialisées CCNIC, Durée et aménagement du temps de travail dans les industries chimiques ;
 - Supports opérationnels d'information (Chiffres Utiles, Brèves Informations Sociales, Brèves Jurisprudentielles).

Réalisations 2015

- Libre accès au service « *accompagnement des adhérents* » SVP, tant pour les questions sociales que techniques,
- Invitation systématique des adhérents du Centre à nos Réunions d'Information,
- Sollicitation des adhérents du Centre à participer aux travaux de la Commission « *Ressources Humaines* », de l'UIC Île-de-France.
- Diffusion mensuelle des « *Chiffres Utiles* », « *Brève jurisprudentielle* » et « *Brèves Informations Sociales* »,
- Réunions sociales d'échanges organisées à Orléans en juin et décembre.

MISE A DISPOSITION DES COMPETENCES EN REGIONS

Pour faire suite également aux décisions du Conseil d'Administration de l'UIC Nationale, soucieux de mutualiser les compétences des régions pour répondre de façon homogène aux attentes des adhérents quelle que soit leur implantation, l'UIC Île-de-France a apporté sa contribution à la mise en œuvre de cette politique en animant plusieurs séminaires de formation sur la CCNIC et sur la durée et l'aménagement du temps de travail dans les industries chimiques.

En 2015, ont plus particulièrement bénéficié de ces formations les adhérents des UIC :

- Poitou-Charentes Limousin
- Picardie/Champagne-Ardenne
- Aquitaine
- Bourgogne Franche-Comté
- Est



Ces stages ont permis de mesurer le dynamisme des Chambres concernées, ainsi que des entreprises de notre profession qui ont répondu nombreuses à cette initiative, tout en faisant part de leur attachement à leur ancrage régional.

En outre, ces stages ont permis d'associer des entreprises de notre profession non adhérentes qui ont pu ainsi estimer la vitalité de notre organisation et de ses compétences disponibles. Ils peuvent constituer un bon outil de prospection en vue de nouvelles adhésions

En 2015, nous nous étions fixés 5 objectifs :

- Accompagner les entreprises afin de les aider à répondre aux exigences réglementaires,
- Maintenir la qualité des réunions, au plus près des besoins des adhérents,
- Assurer davantage de visites d'entreprises,
- Finaliser et publier les guides en cours,
- Poursuivre nos actions de partenariat au niveau régional.

SOUTIEN AUX ADHERENTS

Visites en entreprises

En 2015, nous avons maintenu notre présence sur le terrain auprès des adhérents. Nous avons effectué 63 visites en entreprises au cours de l'année 2015 (+23.5% par rapport à 2014). A ce chiffre doit être ajouté les rencontres organisées avec les services de l'Etat et nos différents partenaires afin d'apporter un support de qualité aux adhérents.

Cette volonté d'être sur le terrain, au plus proche de nos adhérents, nous permet de bien identifier les enjeux et les préoccupations des entreprises en matière de Santé, de Sécurité et d'Environnement. Les remontées d'informations sont traitées par le département SSE sous diverses formes : soit par l'organisation de réunions spécifiques soit au travers des groupes de travail auxquels nous participons dans le cadre de nos différents mandats.

Accompagnement en temps réel

L'accompagnement en temps réel permet aux adhérents de bénéficier de réponses dans les meilleurs délais aux questions posées.

Avec l'aide de notre réseau de correspondants SSE sur sites, de nos nombreux partenaires, d'experts, et du Département Technique de l'UIC Nationale, un nombre important de problématiques (Accidents du travail, maladies professionnelles, CLP/REACH, SEVESO III, IED, Garanties financières, critères de pénibilité, RPS, etc. ...) ont pu être traitées.

Réunions d'Information SSE

Le département SSE a aussi proposé en 2015, 12 réunions d'information. Celles-ci ont mobilisé 58 intervenants venus partager leurs connaissances, leurs expertises et leurs retours d'expérience. La volonté est d'organiser des réunions touchant à l'actualité réglementaire ainsi qu'aux besoins des adhérents comme la journée Sécurité où nous avons abordé la question de la pénibilité ainsi que celle de l'évaluation du risque chimique.

La fréquentation moyenne aux réunions est en augmentation par rapport à celle de 2014 (+ 24,7 %).

Parmi les temps forts, nous soulignerons en particulier :

Le « Groupe Sécurité » du 3 février : « Sûreté et Cybercriminalité : une typologie de risques méconnue à intégrer ».

Les actes de malveillance, ciblant des entreprises, sont pour une grande partie d'entre eux des actes de cybercriminalité.

Arnaud KREMER, IREMOS, a apporté son expertise en donnant des solutions techniques et des moyens de protection à mettre en place pour réduire le risque.

Sébastien HEON, AIRBUS DEFENSE & SPACE, a fourni des éléments concrets pour illustrer l'omniprésence de la cybercriminalité.

Comment et jusqu'où l'assureur peut-il intervenir ? C'est la question à laquelle **Gisèle DUCROT**, ERNST & YOUNG, a répondu.



Le « 17-19 DRIEE » du 10 février : Cette réunion a permis de faire un bilan des inspections menées en 2014 par la DRIEE et de présenter le programme d'inspection pour l'année 2015. Ce rendez-vous annuel très attendu a mobilisé une cinquantaine de personnes qui ont ainsi pu assister à l'intervention de **Benoit JOURJON**, Chef du service de la Prévention des Risques et des Nuisances de la DRIEE Ile-de-France (Direction Régionale et Interdépartementale de l'Environnement et de l'Energie) et de son équipe, **Patrick POIRET**, Chef du Pôle risques technologiques et accidentels et **Pierre JEREMIE**, Chef du Pôle risques chroniques et qualité de l'environnement.



Le « 10/12 DIRECCTE » du 17 mars : Cette réunion, la première de ce format, fut l'occasion pour **Nicolas BESSOT**, le nouveau Responsable du service Santé Sécurité au travail de la DIRECCTE Ile-de-France (Direction Régionale des Entreprises, de la Concurrence, de la Consommation, du Travail et de l'Emploi) d'effectuer le bilan des actions menées en 2014 et d'expliquer les orientations pour l'année 2015. Il a également échangé avec les participants au sujet de la réorganisation des services de la DIRECCTE.



La « Commission Technique d'Echange » du 14 avril : « Energie / audit énergétique CLP / REACH échéance 2018 : des enjeux importants » s'est intéressée à l'efficacité énergétique, à la lutte contre le changement climatique et à l'entrée en vigueur de la réglementation CLP pour les mélanges.



Jérémy DELVIGNE, *Chargé de mission REACH – ATOUTREACH* a fait un rappel des prochaines échéances concernant la mise en application de CLP et l'enregistrement REACH pour l'importation / production de produit chimique supérieure à 1 Tonne par an (2018).

Yves LENAIN, *Expert Energie – Département Technique de l'UIC*, a réalisé un point d'actualité, notamment sur la Loi de transition énergétique.

Nicolas MERCIER, *Product Manager Europe - Sustainable Assets & Energy - SGS Multilab* a exposé l'Audit énergétique et le système de management ISO 50001.

Le « Groupe Eau » du 9 juin fut dédié au : « SDAGE et PTAP / Encadrement européen des redevances et aides/ SRR/ RSDE ».

Christian LECUSSAN, *Président de la FENARIVE et Membre du Conseil d'Administration de l'Agence de l'eau Seine-Normandie et Vice-président du Comité de Bassin*, a présenté les nouvelles orientations du SDAGE et a réalisé un focus sur le Suivi Régulier des Rejets.

Didier LE CARRE, *Chef du service investissement industrie de la Direction Territoriale des Rivières d'Ile-de-France de l'Agence de l'Eau Seine Normandie*, a axé son intervention sur les priorités de l'Agence de l'Eau dans le secteur industriel en Ile-de-France et notamment via le Plan Territorial d'Actions Prioritaires (PTAP). Il a également évoqué les impacts de l'encadrement européen sur les aides de l'Agence de l'Eau.

Céline CAROLY, *Expert Environnement et Transport - Département Technique de l'UIC* a clôturé par la présentation de l'étude sur les effluents aqueux du secteur de la chimie.

Le « Groupe Déchets » du 11 juin : « Plan déchets : Retour d'expérience et Perspectives » était dédié au plan déchets / déchets dangereux.

Thibaut NOVARESE, *Adjoint au chef du Bureau de la Planification et de la gestion des déchets – DGPR – Ministère de l'Ecologie, du Développement Durable, et de l'Energie* a développé les perspectives d'évolution des Plans déchets.

Hugues LEVASSEUR, *Vice-président – SYPRED* a abordé la question de la gestion des déchets dangereux et les transferts interrégionaux.

Helder DE OLIVEIRA, *Directeur de l'Observatoire Régional des Déchets d'Ile-de-France (ORDIF)*, a expliqué les rôles et les missions des observatoires régionaux dans la planification des déchets.



Le « Club ICPE Sécurité Industrielle » du 30 juin était consacré à « l'actualité réglementaire ICPE et focus sur les PSI ».

Christophe GOSSELIN, *Directeur du département SSE de l'UIC Ile-de-France et Directeur d'AFINEGE*, a sensibilisé les adhérents à la réglementation liées aux ICPE (SEVESO III, risque sismique et guides INERIS sur les Facteurs Organisationnels et Humains).

Alain PIERRAT, *Coordinateur Responsable Care de l'UIC*, a commenté le guide du CEFIC, notamment les indicateurs de sécurité des procédés (PSI).

Joseph-Marc FRANCOIS, *Directeur Général de CHILWORTH*, a fait part de son retour d'expérience sur la plus-value apportée par le suivi des PSI en entreprise.



Le « Groupe Sécurité » du 29 septembre fut dédié à la problématique incendie : « Détection incendie, de la conception à l'exploitation : le bon mode d'emploi ».

Olivier ROLLAND, *Expert Extinction – SIEMENS*, a présenté les principes de la détection incendie ainsi que la courbe de développement du feu et les moyens de détection.

Yves COAGOLOU, *Expert Assistance Maître d'Ouvrage en détection incendie et Installation d'Extinction Automatique à Gaz – CNPP*, a traité des pièges à éviter pour s'assurer de la fonctionnalité d'une installation dès sa conception et de l'importance de la réception.

Deux intervenants ont apporté leur témoignage sur

l'exploitation d'une détection incendie.

Carine BRYSELBOUT, *Responsable du service prévention et gestion des risques – SIAAP*, a développé la vie d'une installation et son exploitation.

Stéphane ADAM et **Grégory MAZZOLENI** – *Groupe PROCEDO*, ont sensibilisé sur l'importance du rôle de l'agent de surveillance dans la détection incendie.

Sébastien PACE, *Chargé de compte - ALLIANZ Risk*

Consultants, a clôturé la réunion par le point de vue de l'assureur et notamment les points inspectés.

La « Commission Technique d'Echange » du 13 octobre fut l'occasion de traiter de l'actualité réglementaire : « REACH / CLP / TRANSITION ENERGETIQUE / SURETE / COMBUSTION / ... ».

Les membres du Département Technique de l'UIC ont exposé l'actualité réglementaire de cette fin d'année 2015 :



SANTE SECURITE ENVIRONNEMENT



Marie ZIMMER JEHANNE, Département Technique de l'UIC – Expert Management des produits, sur le règlement REACH et les nanomatériaux, **Yves LENAIN**, Département Technique de l'UIC – Expert Energie et changement climatique sur la Loi de transition énergétique, les audits énergétiques, le bilan d'émissions GES et les évolutions de l'ETS, **Gaëlle DUSSIN**, Département Technique de l'UIC – Expert Sécurité Industrielle sur la sûreté (notamment l'instruction du 30 juillet 2015) et SEVESO III, **Céline CAROLY**, Département Technique de l'UIC – Expert Environnement et Transport sur la directive IED et la révision des BREF, les installations de combustion et les déchets.

Le « Groupe Déchets » du 22 octobre : «Axes d'évolution et aspects réglementaires – Situation au sein de l'Union Européenne et en France».

Valérie PLAINEMAISSON, Représentante Permanente de la FNADE auprès des Institutions Européennes a abordé les principaux dossiers en cours de discussion à l'Union Européenne. **Thibaut NOVARESE**, Chef du Bureau de la Planification et de la gestion des déchets – DGPR – Ministère de l'Ecologie, du Développement Durable, et de l'Energie a commenté l'actualité française et les perspectives réglementaires dans le domaine des déchets.

La « Journée Sécurité » du 17 novembre fut consacrée à : « la prévention de la pénibilité et l'évaluation du risque chimique ».

Aude PICARD et **Vincent HERVIOU**, Consultants juridique et social – UIC Ile-de-France, ont développé le cadre réglementaire du Compte Personnel de Prévention de la Pénibilité.

Marie-Hélène LEROY, Responsable Santé et Sécurité au travail au Département Technique de l'UIC, a fait un point sur les travaux en cours sur l'évaluation de la pénibilité dans la branche chimie.

Rémi PETITFOUR et **Sophie GALIAN-ESPINOSA**, respectivement Responsable du Pôle Sécurité au travail et Technicienne HSE à l'ACMS, ont expliqué le rôle d'information et conseil des médecins du travail et de leurs équipes pluridisciplinaires sur la prévention de la pénibilité auprès des entreprises.

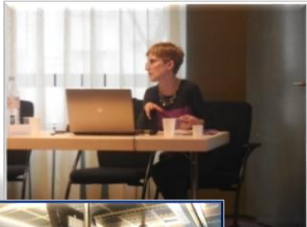

de
des



Christophe GOSSELIN, Directeur du Département SSE de l'UIC Ile-de-France et Directeur d'AFINEGE, **Diane BAUSSON**, Responsable HSE – BIO SPRINGER, **Carine FRICHOT** et **Guillaume BENNEULT**, respectivement Chargée de Formation et Responsable HSE– AËXOR ont commenté le « Guide Méthodologique et Pédagogique d'aide à la mise en place du Document Unique (Cf. partie sur « actions d'accompagnements collectives »).

Marie-Hélène LEROY, a détaillé le règlement CLP et les FDS.

Hélène HASNI-PICHARD, *Responsable du Pôle Risque chimique et biologique – CRAMIF*, a fait une démonstration de l'outil SEIRICH : aide à l'évaluation du risque chimique.

Maria TERNARD, *Directrice Générale de QUAD LAB*, a partagé son expérience et a montré l'intérêt d'un outil tel que SEIRICH.



Chloé LEROY, *Médecin du travail – ACMS*, a exposé le retour d'expérience de leurs médecins et de leurs Intervenants en Prévention des Risques Professionnels (IPRP).

Rachel THIERRY, *Ingénieur de prévention - Service Santé Sécurité au travail de la DIRECCTE Ile-de-France* a développé les actions menées par son administration dans la prise en compte du risque chimique et de la pénibilité au sein des entreprises.

Le « Groupe Déchets » du 17 décembre fut dédié aux « Transferts transfrontaliers de déchets et notamment les Nouveautés en terme d'organisation et de réglementation ».

Denise JUIN SERVIN, *Chargée de mission Transferts transfrontaliers de déchets et relations internationales au Bureau de la gestion et de la planification des déchets - Ministère de l'Ecologie, du Développement Durable, et de l'Energie*, a présenté le règlement n°660/2014 du 15 mai 2014 en rappelant l'objectif qui est de renforcer la lutte contre les transferts illicites et de l'obligation pour les Etats membres de réaliser un plan d'inspection.

La table ronde a été l'occasion d'entendre les retours d'expérience en matière de transferts transfrontaliers de déchets notamment pour :

- SARP INDUSTRIES avec **Edith DUQUET**,
- TREDI avec **Myriam PELLEGRINI**,
- SUEZ – RECYCLAGE ET VALORISATION avec **Stéphane SAMBARDIER**,
- FEDEREC avec **Alexandre HAMEAU** et **Anne-Claire BEUCHER**.

Jean-Luc OURY, *Chef du Pôle National Transferts Transfrontaliers de Déchets – DGPR – Ministère de l'Ecologie, du Développement Durable, et de l'Energie* a décrit le nouveau pôle PNTTD et l'application GISTRID visant à gérer informatiquement les dossiers de notification des transferts internationaux de déchets.

SANTE SECURITE ENVIRONNEMENT

Calendrier des réunions 2015

Groupe Eau <i>Sauf exception, les réunions ont lieu à 9h30</i> <ul style="list-style-type: none"> 09/06/2015 – Groupe Eau 	Commission Technique d'Échanges <i>Sauf exception, les réunions ont lieu à 9h30</i> <ul style="list-style-type: none"> 14/04/2015 – CTE Energie, CLP, autres thématiques à définir 13/10/2015 – Retours sur l'actualité réglementaire 2015
17-19 Environnement <i>Les réunions ont lieu à 17h ou à 10h</i> <ul style="list-style-type: none"> 10/02/2015 - 17-19 DRIEE : Bilan de l'inspection 2014 et perspectives 2015 10/03/2015 - 10-12 DIRECCTE 	Groupe Sécurité <i>Sauf exception, les réunions ont lieu à 9h30</i> <ul style="list-style-type: none"> 03/02/2015 - Groupe sécurité (Sûreté) : « Sûreté et cybercriminalité : Une typologie de risques méconnue à intégrer ! » 29/09/2015 – Groupe sécurité 17/11/2015 – Journée sécurité : Pénibilité et Evaluation du Risque Chimique (journée)
Groupe Déchets – Rencontres ASPRODET <i>Sauf exception, les réunions ont lieu le jeudi à 10h</i> <ul style="list-style-type: none"> 11/06/2015 : Plans déchets : retour d'expérience et perspectives 22/10/2015 : Evolution européenne et française de la réglementation applicable à la gestion des déchets 17/12/2015 : nouvelle organisation du transfert transfrontalier des Déchets 	Club ICPE et Risques Industriels <i>Sauf exception, les réunions ont lieu à 9h30</i> <ul style="list-style-type: none"> 30/06/2015 – ICPE

ACCOMPAGNEMENTS COLLECTIFS

L'UIC Ile-de-France a mis en place, animé des groupes de travail (GT) et a réalisé deux guides techniques.

« GT Sécurisation des dépotages » :

Au cours de l'année 2012, la DRIEE Ile-de-France a souhaité que soit constitué un Groupe de Travail sur la problématique des erreurs de dépotage avec des produits incompatibles.

Les conclusions des travaux du Groupe de Travail, composé de spécialistes en sécurité industrielle, ont permis d'élaborer un recueil de bonnes pratiques industrielles sur la sécurisation des dépotages. Le GT a également mis en évidence la performance moyenne pour la réalisation des opérations de dépotage. Un Guide « *Sécurisation des dépotages pour limiter et maîtriser les risques d'incompatibilité produit/produit* » a été publié en 2015 et est désormais disponible sur le site d'AFINEGE (www.afinege.org).

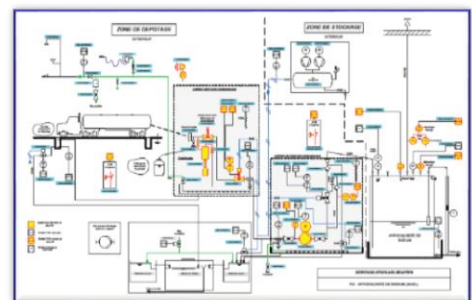

« GT Document Unique d'Evaluation des Risques Professionnels » :

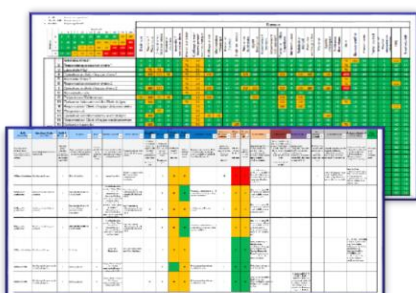

Le groupe de travail associant neuf entreprises de dimension et de secteur d'activité différents s'est réuni huit fois durant l'année 2014.

Ce travail a permis de réaliser un guide ayant pour but d'assister notamment les PME/PMI dans leur démarche de réalisation ou d'optimisation de leur outil d'évaluation des risques professionnels. En effet, le guide permet de fournir une méthodologie, des critères objectifs d'évaluation, un système de cotation selon différents dangers considérés.

Les retours des adhérents ayant participé à ce Groupe de Travail sont très positifs. Pour certains, cela a été un véritable accompagnement pour appréhender et mettre en place le DU dans leurs entreprises, pour d'autres cela a été l'opportunité de réfléchir à son amélioration.

Il est possible de se procurer le : « Guide Méthodologique et Pédagogique d'aide à la mise en place du Document Unique » sur le site de l'UIC Ile-de-France (www.uic-idf.fr).

PARTENARIAT

Actions de formation

Compte tenu de l'intérêt manifesté pour les formations proposées par le département SSE de l'UIC Ile-de-France, les 6 sessions suivantes ont été animées en 2015, par nos partenaires :

- 10/03/2015 : « **RPS** », animée par l'AFPI Etudes et Prévention,
- 16/04/2015 : « **CLP** » animée par ATOUTREACH,
- 28/05/2015 : « **Pilotage d'une cellule de crise** », animée par KORALLION,
- 02/07/2015 : « **Formation FDS** », animée par ATOUTREACH,
- 23/09/2015 : « **Formation REACH** » animée par ATOUTREACH,
- 22/10/2015 : « **Média Training** » animée par KORALLION.

REPRESENTATION REGIONALE

Actions au niveau régional

Le Directeur du département SSE de l'UIC Île-de-France assure la Présidence de la Commission Environnement du MEDEF Île-de-France.

Cette Présidence est importante pour notre organisation car elle permet d'assurer au MEDEF Île-de-France et dans un certain nombre d'instances administrées par cette dernière, l'expression des entreprises de la Chimie. Elle constitue une opportunité de partager avec d'autres fédérations professionnelles les problématiques communes propres pour la région francilienne.

L'UIC Île-de-France participe directement ou au travers de sa structure associée AFINEGE aux commissions consultatives et groupes de travail au niveau régional :

- COMITER : Comité Territorial des Rivières d'Île-de-France (AESN),
- CTR 4 : Comité Technique Régional des entreprises de la chimie (CRAMIF),
- CPPT / CTP (SEIRICH),
- PNSE 3 : Plan National Santé Environnement 3 (DRIEE Île-de-France),
- Comité économique inondation en Île-de-France (DRIEE Île-de-France/Préfecture de Paris et de Région Île-de-France et Préfecture de Police),
- PREDD : interview d'AFINEGE pour prise en compte des besoins des industriels dans le projet de révision,
- Nomination du représentant des industriels au CODERST 95 : Monsieur Hocine ABDELOUHAB de la société SOL France.

Enquête HSE

Le département SSE a assuré la diffusion des questionnaires « l'enquête HSE Responsible Care » et de « l'enquête sur les PSI » et de la collecte des réponses auprès des adhérents signataires.



de

Les données issues de ces enquêtes sont extrêmement utiles pour l'UIC qui les utilise pour défendre les intérêts de la profession lors des consultations organisées par le MEDDE sur les projets de nouvelles réglementations et pour souligner les progrès en matière HSE.

Les résultats de l'enquête sur les Indicateurs de Sécurité des Procédés ont permis à certains adhérents de pouvoir comparer leurs résultats par rapport aux autres.

Audit de formation / formateur dans le cadre du DT40

Le DT40, référentiel UIC définit la formation requise pour les intervenants des entreprises extérieures en vue d'obtenir l'habilitation « N1 » ou « N2 » leur permettant de travailler sur un site de l'industrie chimique, notamment ceux engagés dans le « Responsible Care ».

Les audits documentaires des supports de formation « N1 / N2 » des organismes de formation, ainsi que les audits de labellisation des formateurs d'Île-de-France et du Centre, sont réalisés par l'UIC Île-de-France au travers de sa structure associée AFINEGE.



La demande d'audit reste forte suite à l'effort de promotion du système commun MASE-UIC et le changement de référentiel en juillet 2013. En 2015, 21 audits de 1 à 2 jours ont été effectués. Nous avons aussi reçu des demandes de labellisation de nouveaux organismes de formation souhaitant entrer dans le processus DT40.

Pour la deuxième année consécutive, nous organisons une « Rencontre UIC Île-de-France et Centre / Organismes de formation ». Cette rencontre annuelle permet de réaliser le bilan des audits DT40 de l'année passée et d'échanger sur les bonnes pratiques, sur les points d'amélioration et sur les écarts.

PLATEFORME ÎLE-DE-FRANCE & CENTRE

Le Département SSE de l'UIC Île-de-France a poursuivi son soutien à l'UIC Centre et ses entreprises sur toutes les questions Santé, Sécurité et Environnement.

Les entreprises adhérentes du Centre ont été invitées à toutes les réunions organisées par l'UIC Île-de-France.

De même, la commission HSE de la Région Centre est co-animée par les UIC Centre et Ile-de-France.

Pour répondre aux besoins des entreprises de la Chimie, et contribuer à valoriser les engagements pris par la Profession en matière d'emploi des jeunes et d'apprentissage, l'UIC Île-de-France s'est mobilisée pour :

- **Sensibiliser les jeunes à la Chimie**
- **Développer l'apprentissage en adéquation avec les besoins des entreprises**

SENSIBILISER LES JEUNES A LA CHIMIE

Quatre actions majeures méritent d'être soulignées ici :

- Le Village de la Chimie
- Le XVIIIème Lavoisier de l'Apprentissage
- Le prix d'Excellence de l'Apprentissage
- Les XXXI^{ème} Olympiades de la Chimie en Île-de-France

LE VILLAGE DE LA CHIMIE



Évènement incontournable depuis plus de 10 ans pour faire naître des vocations scientifiques et techniques chez les jeunes ainsi que pour promouvoir les entreprises et leurs métiers, la 12^{ème} édition du Village de la Chimie a de nouveau rencontré un vif succès en accueillant **plus de 6 500** visiteurs les 6 et 7 Février 2015.

Par la présence et la participation de chercheurs et de scientifiques de haut niveau, les jeunes peuvent appréhender à la fois la modernité des métiers et leur rôle fondamental dans de nombreuses démarches d'innovation.

Cette 12^{ème} édition a été inaugurée par **Bernard MEUNIER**, Président de l'Académie des Sciences (2015-2016), Professeur au Collège de France (2014-2015), Directeur de recherche émérite au CNRS et par **Gilbert PIETRYK**, Doyen de l'inspection générale de physique-chimie et en présence de **Constantin AGOURIDAS**, représentant **Danièle OLIVIER**, Vice-présidente de la Fondation Internationale de la Maison de la Chimie.





Etaient également présents, **Gérard ROUSSEL**, Président du Village de la Chimie, **Jean-Louis GIRODOT**, Président du Conseil économique, social et environnemental de la Région Île-de-France, **Daniel WEIZMANN et Philippe GOEBEL** respectivement Président de l'UIC Île-de-France et Président de l'UIC National, **Agnès LO JACOMO**, Présidente du MEDEF Île-de-France, **Bernard MEUNIER** Président de l'Académie des Sciences, **Frédéric DUPUCH**, Inspecteur général, Directeur de l'Institut National de Police Scientifique et de très nombreux dirigeants d'entreprises et représentants du monde de l'éducation et de la formation (représentants des rectorats, des directeurs d'établissements, des professeurs, des responsables de l'orientation...)

280 professionnels et 310 représentants d'établissements d'enseignement ont pu ainsi sensibiliser le public à l'ensemble des métiers et des filières de formations de leurs secteurs d'activité.



31 ENTREPRISES PRESENTES SUR LES STANDS ET POLES METIERS

AVEC NOTAMMENT LA PRESENCE POUR LA PREMIERE FOIS D'ELIXENS, FLORESSENCE, LA MESTA CHIMIE FINE MAIS AUSSI D'ACMS, ARKEMA, ADISSEO, BASF, BAYER, LA BRIGADE DES SAPEURS POMPIERS DE PARIS, CHIMIREC, LE CNRS, COVENTYA, DEHON, EURENCO, INNOVEOX, L'INSTITUT NATIONAL DE POLICE SCIENTIFIQUE, ISOCHEM, INTER EXPANSION, LANXESS SAS, L'OREAL, MALAKOFF MEDERIC, MESSER FRANCE, MICHELIN, MUTEX, PEGASTECH, QUAD-LAB, SARP INDUSTRIES/VEOLIA PROPRETE, SOL FRANCE, SOLVAY, TOTAL, VWR INTERNATIONAL



26 ETABLISSEMENTS D'ENSEIGNEMENT ET INSTITUTIONS PRESENTS SUR L'ESPACE FILIERES DE FORMATION

AFBB, ENCPB, ENSCP - CHIMIE PARISTECH, ESCOM, ESPCI - CHIMIE PARISTECH, ETSL, ISIPCA, IUT ORSAY, IUT CRETEIL - VITRY, IUT D'ORLEANS, LYCEE D'ARSONVAL, LYCEE CONDORCET, LYCEE GALILEE, LYCEE BLAISE CENDRARS, LYCEE NICOLAS LOUIS VAUQUELIN, LYCEE NOTRE DAMES DES OISEAUX, LYCEE PAUL ELUARD, LYCEE PAUL LANGEVIN, LYCEE STE JEANNE ELISABLETH, UNIV. DE CERGY PONTOISE, UNIV. PARIS DIDEROT (PARIS 7), UNIV. PARIS EST CRETEIL, UNIV. PIERRE ET MARIE CURIE (PARIS 6), UNIV. PARIS DESCARTES (PARIS 5-FACULTE DE PHARMACIE), UNIV. D'EVRY VAL D'ESSONNE, UNIV. VERSAILLES-SAINT-QUENTIN.



EMPLOIS, METIERS ET FORMATIONS

ET DES PARTENAIRES :

LE COLLEGE DE FRANCE, LA FONDATION INTERNATIONALE DE LA MAISON DE LA CHIMIE, UNIVERSCIENCE, LE PALAIS DE LA DECOUVERTE, L'ONISEP, LES ACADEMIES DE CRETEIL, PARIS, VERSAILLES, L'UNAFIC, LA SOCIETE CHIMIQUE DE FRANCE SECTION ILE DE FRANCE, LA MISSION LOCALE POUR L'EMPLOI DES VILLES DU NORD BOIS, WWW.LESMETIERSDELACHIMIE.COM, LE JARDIN EXPERIMENTAL, MEDIACHIMIE, L'ONISEP, MONKEYTIE ET L'AFI24

Ce rendez-vous annuel au Parc floral de Paris fut également l'occasion de sensibiliser les visiteurs lors de neuf conférences d'experts autour de tables rondes sur les métiers de la Chimie, le rôle clé de la Chimie dans l'industrie, la recherche et l'innovation et la diversité de ses métiers.

3000 AUDITEURS AUX CONFERENCES

VENDREDI 6 Février 2015

- Présentation générique de l'Institut par **Frédéric DUPUCH**, directeur de l'Institut National de Police Scientifique (INPS)
- « *Lorsque chimie et journalisme s'associent pour mettre en scène les sciences et découvrir des innovations* » table ronde animée par **Jacques MOREL** de Capa Entreprises avec deux participants du Chemical world tour- **Perrine COLLIAT** (2012)- **Mickaël PRUVOST** (2013), **Isabelle CASSE** de BAYER et **Hélène CHALOPIN-MEJEAN**, directrice communication de l'UIC
- « *Rendre la chimie accessible au grand public* ». Quelques réflexions sur la médiation scientifique à partir d'expériences de chimie présentées au Palais de la découverte par **Ludovic Fournier** – médiateur scientifique Palais de la découverte/Universcience
- « *Chimie biomimétique ou bio-inspirée : comment la nature peut inspirer les chimistes* » par **Marc FONTECAVE**- membre de l'Académie des sciences et du Collège de France
- « *Les métiers de la chimie au CNRS* » par **Pascal BREUILLES**, directeur de recherche au CNRS
- « *Un peu de chimie : les bienfaits de l'eau de Javel et la maladie d'Alzheimer : que faire ?* » par **Bernard MEUNIER**, membre de l'Académie des Sciences, Professeur au Collège de France (2014-2015), directeur de recherche émérite au CNRS
- « *Molécules en mouvement : de la biologie aux machines moléculaires artificielles* » par **Jean-Pierre SAUVAGE**, membre de l'Académie des Sciences, Professeur émérite de l'Université de Strasbourg.

SAMEDI 7 Février 2015

- « *Prévenir le risque chimique* » Le métier de technicien en prévention du risque chimique au sein d'un service de santé au travail par **Béatrice TECHER-RABOUAM**, Responsable du pôle Risque Chimique ACMS
- « *L'usage des polymères dans la vie quotidienne* » par **Robert PELLETIER**, Total Professeurs Associés
- « *Quand la chimie révolutionne l'énergie solaire* » par **Daniel LINCOT**, directeur de recherche au CNRS.

LE XVIIIEME LAVOISIER DE L'APPRENTISSAGE

- L'UIC Île-de-France, qui s'est toujours impliquée fortement dans l'alternance et les relations Ecole-Entreprise a décidé, il y a plus de dix ans, en concertation avec la Région Île-de-France, de reconnaître la qualité du travail d'équipe constitué du maître d'apprentissage et du tuteur pédagogique pour l'insertion professionnelle de l'apprenti en décernant le prix du « **LAVOISIER DE L'APPRENTISSAGE** ».
- Le Prix du meilleur couple « *Maître d'apprentissage / Tuteur pédagogique* » été décerné par Jean-Luc ROMERO, Conseiller régional d'Île-de-France représentant Jean-Paul HUCHON, Président du Conseil Régional d'Île-de-France, à M. KOCABA de la Société CHRYSO et M. VAUTRIN de l'IUT d'Orléans (45).



LE PRIX D'EXCELLENCE DE L'APPRENTISSAGE

- De même, en partenariat avec la Fondation Internationale de la Maison de la Chimie, a été décerné, pour la première fois, le Prix d'Excellence de l'Apprentissage pour souligner l'exemplarité de l'Apprentissage comme voie de réussite scolaire et d'intégration dans l'entreprise.

Le prix a été décerné par Constantin AUGOURIDAS, représentant Danièle OLIVIER, Vice-présidente de la Fondation Internationale de la Maison de la Chimie, à Rachel KAUFFMANN, apprentie à l'IUT d'Orléans



LES OLYMPIADES DE LA CHIMIE EN ÎLE-DE-FRANCE

Le nombre de candidats inscrits aux Olympiades de la chimie en Île-de-France est à nouveau en augmentation du fait de la progression du nombre de centres de préparation ce qui est encourageant pour l'avenir.

Ces candidats ont participé aux épreuves et à leur préparation ce qui leur a permis d'avoir un contact privilégié avec la chimie, ses expérimentations, ses applications et ses entreprises. Ils bénéficient de la mobilisation de professeurs et de responsables de laboratoires qui se sont engagés bénévolement, avec nos industriels, dans cette opération, ce dont nous tenons à les remercier.

La **Remise des prix des XXXI^{ème}** Olympiades de la chimie en Île-de-France a été présidée par **Daniel LINCOT**, Directeur de recherche au CNRS et a été organisée dans le cadre du 12^{ème} Village de la chimie le samedi 7 Février 2015.



Elle s'est déroulée en présence d'Isabelle Casse, Présidente de l'association « *Les Olympiades de la Chimie en Île-de-France* », Gérard Roussel, Président du Village et d'Edmond Amouyal, Président de la SCF, section Île-de-France et partenaire des Olympiades.

Avant la cérémonie, une conférence a été animée par Daniel LINCOT sur le thème : « *Quand la chimie révolutionne l'énergie solaire* »

Les deux premiers par académie ont concouru aux Olympiades Nationales qui ont eu lieu le 10 Avril 2015.

Pour la Série scientifique, le 1^{er} prix National a été attribué à Pierre Monteiller du Lycée Louis le Grand de Paris (Académie de Paris), le 21^{ème} à Antoine Zerbib du Lycée Rosa Park (Montgeron, Académie de Versailles) et le 25^{ème} à Diaty Kone du Lycée Paul Eluard (St-Denis, Académie de Créteil).



Les lauréats reçoivent leurs prix au nom de l'UIC IDF et de la SCF section Ile de France.



DEVELOPPER L'APPRENTISSAGE EN ADEQUATION AVEC LES BESOINS DES ENTREPRISES

A F i 2 4
vos métiers
notre passion

AFi24 a été créé en 1995 à l'initiative de l'Union des Industries Chimiques Île-de-France (UIC Île-de-France), de la Fédération des Entreprises de la Beauté (FEBEA) de la Fédération des Peintures Encres et Colles (FIPEC) et de la Fédération des Industries des Corps Gras (FNCG).

Fort de son réseau de plus de 1500 entreprises, AFi24 est aujourd'hui le plus important organisme de formation d'apprentis dédié à l'acquisition des connaissances et des compétences de chimistes et biologistes nécessaires aux entreprises pour mener à bien leurs missions.

En 2015, AFi24 propose 52 parcours de formation distincts de niveau Bac à BAC+6 dispensées en apprentissage par 22 établissements d'enseignements situés en région Ile-de-France, Centre et Nord Pas de Calais et PACA.

AFi24 PACA

Dans le cadre du développement territorial d'AFi24 en réponse aux besoins des entreprises en recherche de compétences, AFi24 organisme gestionnaire déposera son dossier pour la création du CFA AFi24 PACA auprès Conseil Régional P.A.C.A. Dans l'intervalle et en accord avec la région, AFi24 apporte sa contribution et son savoir-faire à l'optimisation de certaines sections en apprentissage au niveau local(ex : BTS Chimiste en partenariat avec le Lycée LAFORBINE de Marseille)



AFi24 Centre et AFi24 Île-de-France en 2015



Dans le cadre du maintien d'une réponse adaptée aux besoins en régions centre et Ile-de-France, 3 nouvelles formations ont été ouvertes à la rentrée 2015 :

- Section BTS TPIL (lycée Sainte Croix / Orléans)
- BAC PRO PLP « Pilote de Lignes de Production » - Lycée VAUQUELIN
- BTS TPIL – Lycée Jean Perrin – Saint Ouen L'aumône

L'UIC Île-de-France et ses adhérents se sont largement engagés dans les actions menées par l'UIC Nationale pour promouvoir les innovations et solutions concrètes mises en œuvre dans notre Profession en faveur du climat.

De même, elle s'est fortement mobilisée au succès du Train du Climat

« **INNOVATIONS ET SOLUTIONS CONCRETES EN FAVEUR DU CLIMAT** »

A l'occasion de la COP21, plusieurs initiatives soutenues activement par les adhérents de l'UIC IDF, ont permis de valoriser les innovations que l'industrie chimique déploie depuis plusieurs années en faveur du climat.

Parmi celles-ci, soulignons la réalisation par l'UIC de la brochure « *Innovations et solutions concrètes en faveur du climat* » dédiée aux solutions concrètes mises en œuvre par les entreprises de la Chimie.

De même, un label « *les entreprises de la Chimie, des innovations pour le climat* » a été créé afin de distinguer les entreprises les plus avancées dans ce domaine.



LE TRAIN DU CLIMAT



Enfin, la participation de notre Profession au « *Train du Climat* », nous a permis tout particulièrement le 6 octobre, Gare de Lyon, de présenter au public les très nombreuses réponses apportées par l'industrie chimique aux questions soulevées par le réchauffement climatique.

Nous tenons à remercier très chaleureusement les entreprises adhérentes qui ont bien voulu illustrer avec leurs actions, les panneaux spécialement dédiés à l'UIC Île-de-France.

VWR INTERNATIONAL
PRÉSERVER L'AIR

INNOVEOX
VALORISATION DE DÉCHETS INDUSTRIELS SPÉCIAUX

GROUPE DEHON
UNE SECONDE VIE POUR LES FLUIDES FLUORÉS USAGÉS

SOL FRANCE
UNE MEILLEURE GESTION DE LA FLOTTE DE VÉHICULES

QUAD-LAB
USINE DURABLE : 15 % D'ÉCONOMIE D'ÉNERGIE

EURENCO
LE NEH, ADDITIF INDISPENSABLE D'UN DIESEL PROPRE

L'UIC Île-de-France bénéficie aujourd'hui d'une notoriété qui dépasse le périmètre traditionnel de ses adhérents, grâce à des outils de communication développés et enrichis au fur et à mesure des années qui la rendent visible auprès d'un public très large et dans les médias :

- Sa lettre d'information : le Catalyseur
- Ses publications
- Son site www.uic-idf.fr

LA LETTRE D'INFORMATION :

La lettre d'information « **Le Catalyseur** » permet de sensibiliser ses lecteurs sur des sujets de réflexion vastes, liés à la vie des entreprises : social, emploi, formation, santé, sécurité, environnement. C'est pour l'UIC Île-de-France un vecteur important et incontournable pour communiquer largement sur des sujets d'actualité. Cette lettre est disponible sous plusieurs formats :



- 1 300 personnes reçoivent trimestriellement le Catalyseur dans sa version traditionnelle papier ;
- 1 350 personnes se sont abonnées au fur et à mesure des années grâce au site internet pour recevoir le Catalyseur en version électronique ;

En 2015, la rédaction continue d'ouvrir les colonnes de la « *Première* » du Catalyseur à un dirigeant d'une entreprise adhérente ou à une personnalité du monde économique, social ou politique.

Ainsi dans :

- **le n° 88**, « *Ecouter, soutenir, accompagner les entreprises* », **Yann Jounot**, Préfet des Hauts-de-Seine souligne que le gouvernement a souhaité faire de « *la chimie verte un axe majeur du développement de la nouvelle France industrielle* ».
- **le n° 89**, Spécial Ecoles/Entreprises , « *Servir un idéal, améliorer le monde !* », **Najat Vallaud-Belkacem**, Ministre de l'Éducation Nationale, de l'Enseignement Supérieur et de la Recherche, encourage les élèves attirés par les métiers scientifiques à considérer avec intérêt le secteur de la chimie.
- **le n° 90**, « *150 ans : un catalyseur pour l'avenir !* », **Xavier Susterac**, Président de BASF France, dont le Groupe a fêté ses 150 ans, nous propose de nous tourner avec confiance vers l'avenir. Il nous rappelle aussi que « *La Chimie n'est pas le problème, elle est la solution* ».
- **le n° 91**, « *Unir ses efforts pour l'humanité* », **Pierre Etienne Dehon**, Président du Groupe Dehon, Vice-président de l'UIC Île-de-France, relève que « *les défis posés par le changement climatique sont redoutables ..., c'est une aventure qui en vaut la peine.* »



LES PUBLICATIONS

Ces publications portent pour l'essentiel sur les questions sociales, santé, sécurité, environnement, sur lesquelles l'UIC Île-de-France développe une expertise reconnue.

Ainsi, une fois par mois, les adhérents reçoivent sous forme électronique :

- Les « **Chiffres Utiles** » ;
- Les « **Brèves Informations Sociales** » ;
- Les « **Brèves Jurisprudentielles** » ;
- La « **Revue de presse SSE** »
Diffusées tous les mois à plus de 1500 adhérents et correspondants, elles permettent aux adhérents d'avoir un rapide, mais néanmoins complet tour d'horizon des sujets abordés par la presse spécialisée, des préoccupations du moment et des sensibilités de la société sur les questions SSE.

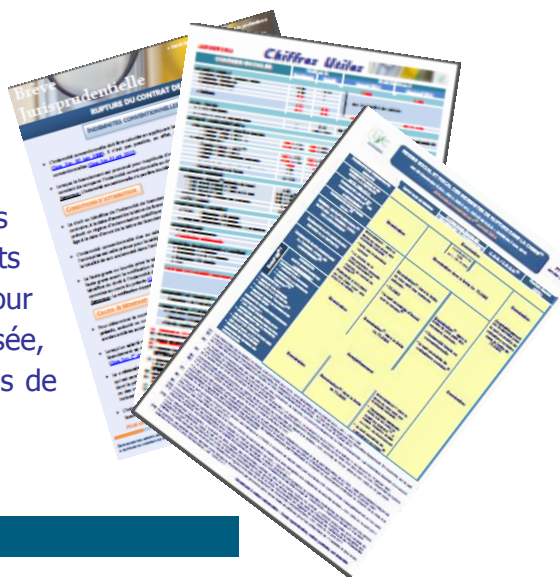

De même, chaque année sont réalisés :

- **L'enquête annuelle « la Chimie en Île-de-France »**



Après une large étude réalisée sur la Chimie en région parisienne en 2012, l'UIC IDF a procédé en 2015 à la troisième édition de son enquête annuelle menée auprès des entreprises franciliennes de la chimie.

100 sociétés ont répondu à cette enquête représentant près de 6800 salariés dans 117 établissements (contre 4200 en 2014 !).

Cette enquête met en évidence sur la chimie francilienne des signes encourageants :

- Une grande diversité ;
- Sa dimension internationale ;
- Une évolution positive du chiffre d'affaires ;
- Une embellie sur le front de l'emploi

- **Deux CD-ROM** ont été édités en 2015 comprenant :



« **Les Fiches Techniques de Droit Social de l'Industrie Chimique** ».

Ce CD-ROM compile l'ensemble des 98 Fiches Techniques publiées dans les Brèves Informations Sociales exposant de manière synthétique les spécificités de la Convention Collective Nationale des Industries Chimiques ;



« **L'Abrégé de Jurisprudence sociale des entreprises de la Chimie** ».

Entièrement refondu, ce CD-Rom compile les grands principes issus de plus de 2 000 arrêts rendus par nos cours et tribunaux depuis 1981 et dont 200 ont été intégrés au titre de l'année 2015 !

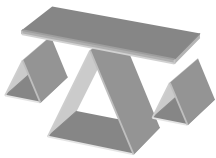

Une rubrique « *Chimie* » recense les grands arrêts portant directement sur la CCNIC.

uic-idf.fr

Notre site, www.uic-idf.fr, connaît chaque année une fréquentation plus massive de visiteurs venus s'informer aussi bien sur les actualités relevant du domaine social, SSE, emplois-formations que sur l'ensemble des activités spécifiques à l'UIC IDF (ses réunions, ses formations, ses groupes de travail, ses publications...).

Les visiteurs retrouvent l'essentiel des informations dont ils ont besoin et sont alertés sur des points majeurs de l'actualité mis en exergue sur la page d'accueil de notre site.

L'agenda interactif leur offre la possibilité de s'inscrire directement via des formulaires en ligne à des événements organisés par l'UIC IDF dont certains sont associés à sa fédération l'UIC Nationale, au bénéfice de la défense de la Profession : (inscription aux séminaires de formation, à des manifestations, colloques, réunions, ...).

Ainsi, sont régulièrement consultés :

- Les actualités relevant du domaine social, SSE, emploi-métiers-formations
- L'Agenda (formations, événements, commissions RH, réunions d'information...)
- Les publications sociales (chiffres utiles, brèves informations sociales et brèves jurisprudentielles)
- La lettre d'information, le Catalyseur,...

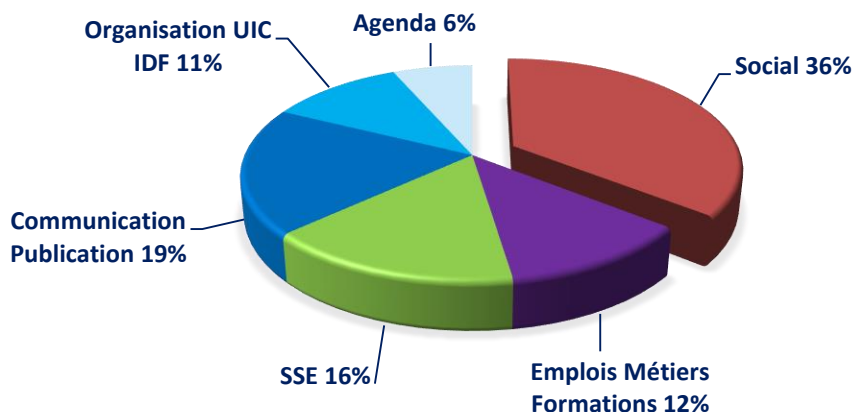

A ce site, s'ajoutent, bien sûr, ceux liés :

UIC Nationale

www.uic.fr



AFINEGE

www.afinege.org



Le Village de la Chimie, des sciences de la nature et de la vie

www.villagedelachimie.org



Les métiers de la chimie

www.lesmetiersdelachimie.com



Mediachimie

www.mediachimie.org



Observatoire des Industries Chimiques

www.observatoireindustrieschimiques.com



OPCA DEFI

www.opcdefi.fr



Centre de Formation d'Apprentis AFi24

www.afi24.org



COMMUNICATION

DANS LES MEDIAS



L'UIC Île-de-France agit également pour la défense des entreprises avec ses nombreux mandataires issus des entreprises adhérentes dans les Instances et Organismes suivants :

Mandats sociaux

AIPSSIE¹	
· Yannick RAVILLON	75
ARACT²	
· Yannick RAVILLON	75
CAF³	
· Jacqueline RAMBAUD	75
C.P.A.M.⁴	
· Jacqueline RAMBAUD	.
CRAMIF⁵	
· Jacqueline RAMBAUD	75
Commission Régionale de Conciliation	
· Gilles le MAIRE	75
T.A.S.S.⁶	
· Olivier GEINDREAU	75
· Patricia TESORO	

¹ Association Inter Professionnelle de Service Social Inter Entreprises

² Association régionale pour l'amélioration des conditions de travail

³ Caisse d'Allocations Familiales

⁴ Caisse Primaire d'Assurance Maladie

⁵ Caisse Régionale d'Assurance Maladie d'Île-de-France

⁶ Tribunaux des Affaires de Sécurité Sociale

CONSEILS DE PRUD'HOMMES	
PARIS	
<ul style="list-style-type: none"> • Marie-Caroline BOULTE • Richard LE JOSNE • Jean-François RIO 	ENCADREMENT
<ul style="list-style-type: none"> • Marie-Claude BOUHASSIRA • Dominique CHERTIER • Patrick CHOAY • Jean-Marc GRAVATTE • Lionel MICHAT 	INDUSTRIE
<ul style="list-style-type: none"> • Christiane BOUDOUX • Isabelle GUYET-McCORT 	COMMERCE
BOULOGNE (Hauts de Seine)	
<ul style="list-style-type: none"> • François CASTEL • Evelyne ROUGERON 	ENCADREMENT
<ul style="list-style-type: none"> • Josiane PALISSE 	INDUSTRIE
<ul style="list-style-type: none"> • Marie-Françoise VIDAL 	COMMERCE
NANTERRE (Hauts-de-Seine)	
<ul style="list-style-type: none"> • Jean-Claude BONNEFOI • Agnès GENEVOIS 	ENCADREMENT
<ul style="list-style-type: none"> • Gérard JONKIERE 	INDUSTRIE
BOBIGNY (Seine-Saint-Denis)	
<ul style="list-style-type: none"> • Yannick RAVILLON 	ENCADREMENT
<ul style="list-style-type: none"> • Christian DEZIER 	INDUSTRIE
CRETEIL (Val de Marne)	
<ul style="list-style-type: none"> • François BEAUDOIN • Bruno CHOUMERT 	ENCADREMENT
<ul style="list-style-type: none"> • Franck GOUPILLE • Alain NOEL 	INDUSTRIE
<ul style="list-style-type: none"> • Dominique HADDAD 	COMMERCE
PONTOISE (Val d'Oise)	
<ul style="list-style-type: none"> • Rolland RIBAUT 	COMMERCE

Mandats Santé – Sécurité – Environnement

ACMS⁷	
· Gilles le MAIRE	92
CIEM⁸	
· Gilles le MAIRE	75
Comité de Bassin Seine-Normandie	
· Christian LECUSSAN · Christiane VACHER	92
Comité Technique CTR n° 4	
· Serge DI DOMIZIO · Guy JAURAND · Nathalie LEJEUNE · Jean-François THIRIOT	75
Tribunal du Contentieux de l'Incapacité	
· Yannick RAVILLON	75

Mandats Formation

ARCNAM⁹	
· Gilles le MAIRE	75
IUT CRETEIL VITRY	
· Guy de GAULMYN	94
UNIVERSITE PARIS DIDEROT	
· Guy de GAULMYN	75

⁷ Association Inter Professionnelle des Centres Médicaux et Sociaux de santé au travail de la Région Île-de-France

⁸ Centre Inter Professionnel d'Études et d'Examens Médicaux

⁹ Association Régionale du Conservatoire National des Arts et Métiers d'Île-de-France

UNIPEC ¹⁰ :

· Carole ABDELLI	-Administrateur & Membre du Bureau
------------------	---

Comité Intersyndical des Elections Consulaires (CIEC) :

GROUPE 10¹¹	
· Gérald LEHMANN	· Président
· Carole ABDELLI	· Déleguée
· Robert de LAIRE	· Délégué
· Michel DEFOSSE	· Délégué
· Philippe DUGENY	· Délégué
· Michel RELAVE	· Délégué

Juges Consulaires

TRIBUNAL DE NANTERRE
· Patrick BOUGAUX
TRIBUNAL DE PARIS
· Michel BAERT
· Dominique RAIN
· François TIEFFRY
TRIBUNAL DE BOBIGNY
· Serge PEIRS
TRIBUNAL DE CRETEIL
· Olivier CHAUCHAT
· Armand HAUVETTE
· Alain MARION
· TRIBUNAL DE VERSAILLES
· Arnaud STEIGER

¹⁰ Union Intersyndicale pour les élections consulaires

¹¹ Groupe des Industries énergétiques, chimiques, para-chimiques, pharmaceutiques, plastiques et du verre

MEDEF

MEDEF NATIONAL	
. Gilles le MAIRE	Membre de l'Assemblée Permanente
MEDEF ÎLE-DE-FRANCE	
. Daniel WEIZMANN	Vice -Président
. Gilles le MAIRE	Administrateur Président de la Commission Affaires Sociales Membre de la Commission des Mandats
. Tiphaine LECOEUR	Membre de la Commission Affaires Sociales
. Yannick RAVILLON	Membre de la Commission Affaires Sociales
MEDEF TERRITORIAUX	
. Gilles le MAIRE	Administrateur du MEDEF Paris
	Administrateur du MEDEF Hauts-de-Seine

Union des Industries Chimiques

UIC : Domaine Social	
. Gilles le MAIRE	Commission Paritaire de validation
	Commission Formation : CIF
	Commission Sociale
	Conseil d'Administration UIC Taxe Apprentissage
	Délégation Patronale
. Tiphaine LECOEUR	Commission Paritaire de Validation
. Tiphaine LECOEUR . Evelyne ROUGERON . Gilles le MAIRE	Groupe Juridique
UIC : Domaine SSE	
. Mathilde TIMSIT	Comité Energie - changement climatique
	Comité Environnement
	Comité HSE « <i>Responsible Care</i> »
	Comité HSE Transport et Logistique
	Comité Sécurité Industrielle